

## CONTENIDO

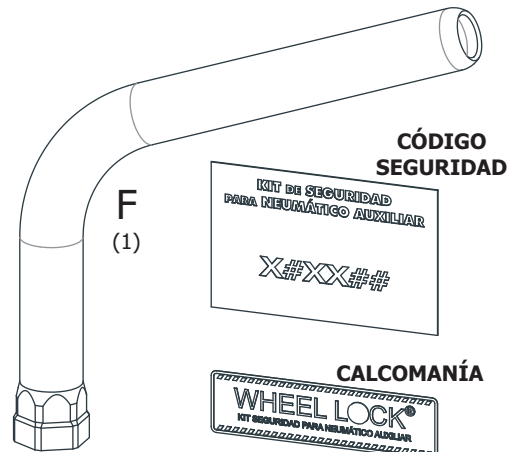

### 1. RETIRAR EL TORNILLO QUE SUJETA LA RUEDA

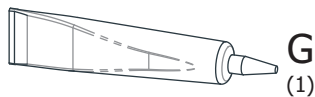
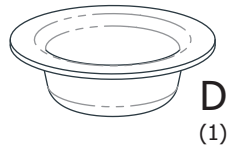
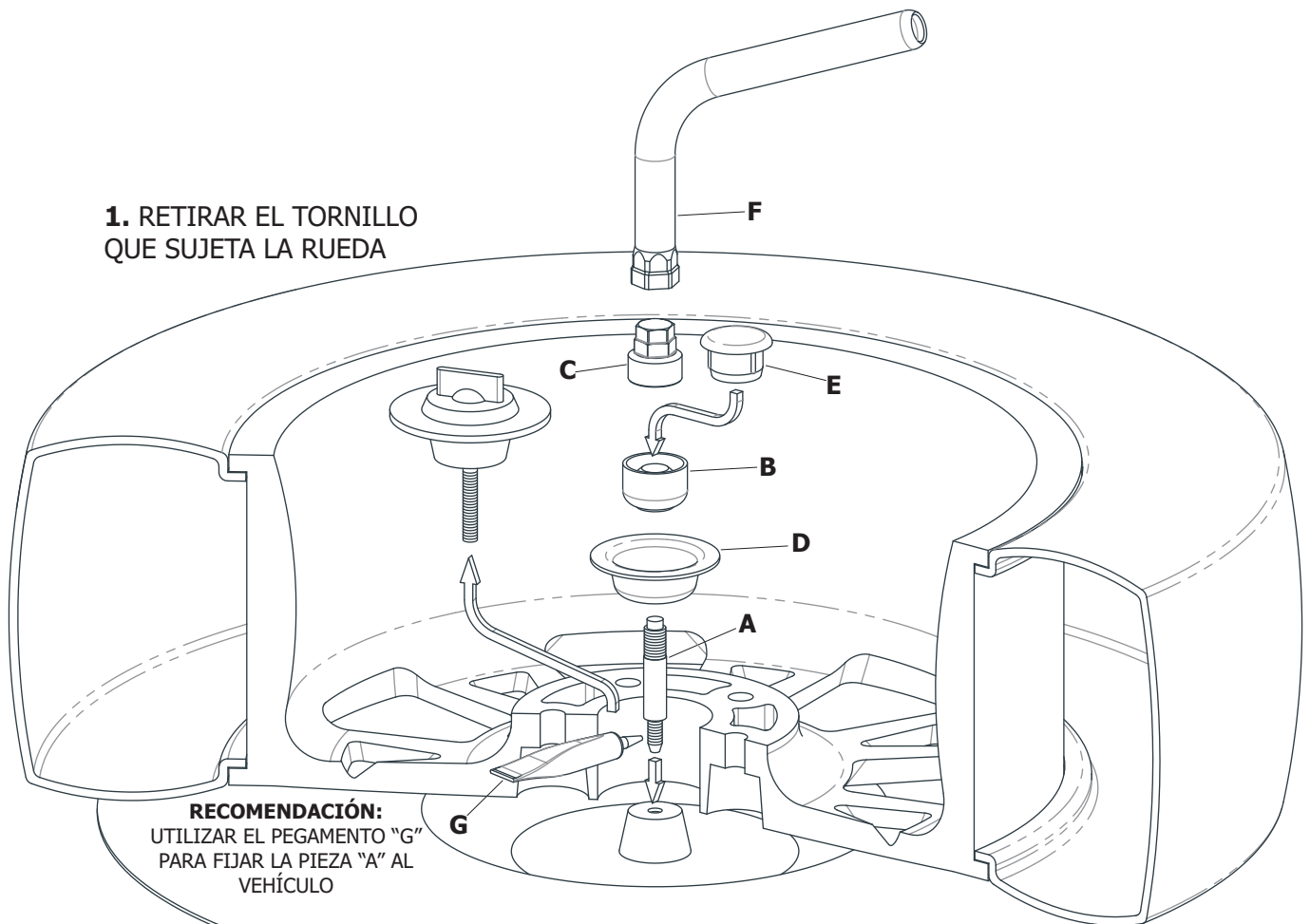

**RECOMENDACIÓN:**  
UTILIZAR EL PEGAMENTO "G"  
PARA FIJAR LA PIEZA "A" AL  
VEHÍCULO

### 2. ENROSCAR LA PARTE MÁS PEQUEÑA DEL PERNO ROSCADO "A" EN LA TUERCA SITUADA EN EL BAÚL, COLOCAR EL PLATO UNIVERSAL "D" Y ENROSCAR LA TUERCA "B" Y AJUSTARLA CON LA LLAVE "C", UTILIZANDO EL TUBO LLAVE "F". LUEGO COLOCAR EL TAPÓN "E" EN LA TUERCA

**PRECAUCIÓN:** GUARDAR LA LLAVE DE SEGURIDAD EN EL BOLSO PORTAHERRAMIENTAS Y, EN CASO DE PÉRDIDA, SOLICITAR UNA NUEVA MEDIANTE EL CÓDIGO IMPRESO EN LA TARJETA



**ADHERIR LA CALCOMANÍA EN UN LUGAR VISIBLE (PARAGOLPES, PORTÓN TRASERO, LUNETA, ETC.)**